

Verwijderen van een gebroken abutment schroef

LET OP: altijd met een linksom draaiende beweging



Methode 1

Plaats een **instrument** met een zeer smalle punt tussen de afgebroken schroef en het inwendige schroefdraad van het implantaat/abutment. Wig het voorzichtig heen en weer. Met een **linksdraaiende beweging** (tegen de klok in) kan de gebroken schroef naar boven komen en verwijderd worden.

Methode 2

Neem een zeer dunne puntige diamantboor (bijv. 859U Meisinger). Plaats de punt van de boor tegen de zijkant van het gebroken schroefje. Laat de boor **rechtsom draaien** en beweeg het hoekstuk **linksom**. Zorg dat de interne wand van het implantaat niet beschadigd.

<https://youtu.be/F8iw3KEmX-0>

Methode 3

Zet een lange smalle scaling tip, bijv. PS1AN van een ultrasoon op de afgebroken schroef. Probeer met een **linksom draaiende** beweging de gebroken schroef los te trillen.

Methode 4

Maak met behulp van een handstuk en een smalle ronde boor (rosenboor) een ondiep gat van 0,5mm in de kop van de gebroken schroef. Zorg voor een goede koeling om oververhitting van het implantaat te voorkomen. Plaats een diamant of end-cutting boor (kop slijpend – bijv. HM 254) in het gat en draai langzaam (35 – 50 rpm), tegen de klok in (linksom), de kapotte schroef uit de schacht.





Methode 5

Frees met een smalle boor een sleuf (slotje) van 0,5-1,0mm diep in de kop van het afgebroken schroefje. Zorg voor voldoende koeling. Met een platte schroevendraaier kan de gebroken schroef, linksom, uit de schacht gedraaid worden.

Methode 6

Zimmer Thread Retrieval Kit

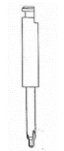
Deze set bestaat uit twee onderdelen, een geleider huls (sleeve) en een hardstalen boor. Hiermee kan voorkomen worden dat het interne schroefdraad van het implantaat beschadigd wordt, mits juist gebruikt.

2222	Geleider voor de Advent™, Tapered Screw Vent™ 5.7mm en de Swiss Plus™ implantaten.		€ 52,00, ex btw
2223	Geleider voor de Tapered Screw Vent™ 3.5, 4.1 en 4.5mm implantaten.		€ 52,00, ex btw
2224	Hartmetalen boor		€ 52,00, ex btw
0493	Intern schroefdraad tap voor Tapered Screw Vent™, Tapered Swiss Plus™ en Advent™		€ 103,00, ex btw

Procedure:

1. Plaats de geleider in de kop van het implantaat. De geleider kan eventueel op zijn plaats worden gehouden met een chirurgisch pincet of iets dergelijks. De geleider geleidt de boor naar het midden (centrum) van het restant van de schroef/afgebroken abutment.
OPM: De boor heeft een zeer smalle diameter, voorkom laterale krachten hierop.

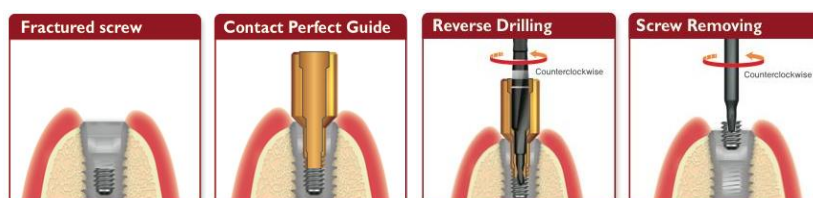

2. **Houd** de boor recht en draai langzaam (30 – 50 Rpm) **tegen de klok in**, zonder te veel kracht hierop uit te oefenen. De boor zal zich in de kop van de gebroken schroef vastdraaien en met de gebroken schroef omhoog komen.

3. Mocht het interne schroefdraad van het implantaat toch beschadigd zijn, dan kan er met de 0493 Thread Tap geprobeerd worden om het schroefdraad te tappen.



- Zet voorzichtig, zonder kracht, de Thread Tap in het implantaat, draai de Thread Tap zachtjes met de klok mee, totdat je enige weerstand voelt.
- Draai daarna de Thread Tap heel voorzichtig 45° met de klok mee. Verwijder vervolgens de Thread Tap en spoel het schroefgat uit om eventuele bramen te verwijderen.
- Schroef een abutment in het implantaat en voel of de schroef het schroefdraad aangegrepen heeft.
- Zo niet, herhaal dan bovengenoemde stappen.